

aero= naut

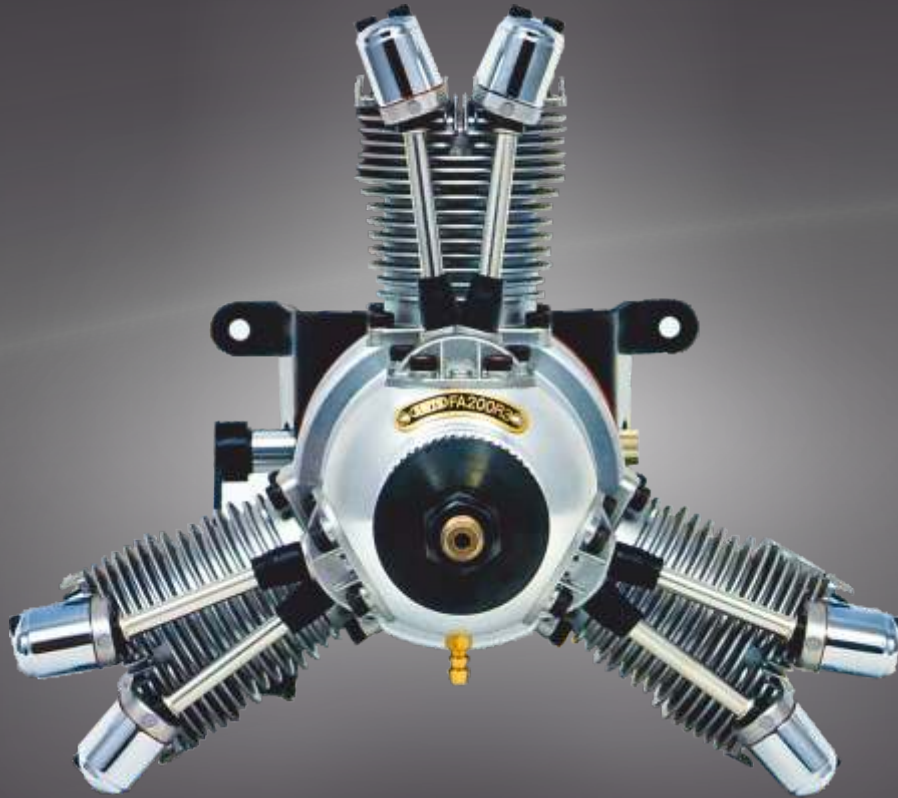

SAITO Motoren







Bereits in den 1970er Jahren wurde bei aero-naut erkannt, dass die Motoren einer kleinen Manufaktur in Japan großes Potenzial für den Modellbaumarkt haben werden.

Um das Potenzial für beide Seiten bestmöglich zu entwickeln, ist man bereits frühzeitig eine enge Partnerschaft eingegangen, die bis heute ein wichtiges Standbein für beide Firmen ist.

Zuerst wurden Dampfmaschinen und Zubehör nach Europa importiert. Als dann Ende der 1970er Jahre der erste Modellflugmotor FA-30 von SAITO hergestellt wurde, war aero-naut einer der ersten weltweit die diesen Motor anbieten konnten.

Um den wichtigen europäischen Markt für SAITO zu bedienen hat man auch eine eigene Service-Abteilung in Reutlingen aufgebaut, die Reparaturen und Wartungen an Modellmotoren vornehmen kann. Ein umfangreiches Ersatzteillager für SAITO rundet den Kundendienst ab. Heute gehört aero-naut zu den größten SAITO-Partnern weltweit und hat intensiv dazu beigetragen, die Marke SAITO international bekannt zu machen.

SAITO und aero-naut - eine Erfolgsgeschichte seit über 50 Jahren.

FG - Serie Benzinmotoren

Die SAITO FG Motoren sind speziell für Modellflugzeuge sorgfältig hergestellte Benzin-Viertakt-Motoren, die hohe Leistung und Standfestigkeit bei geringem Gewicht vereint. Die FG-Serie basiert auf dem FA-220 Glühzünder mit einigen Detailänderungen, mit einem benzintauglichen Vergaser, sowie einer elektronischen Zündanlage.

Dies ermöglicht hohe Kraftstoffausbeute bei geringeren Treibstoffkosten, dazu geringere Modellverschmutzung.

Besondere Merkmale:

- Zylinder und Zylinderkopf sind ein Bauteil, diese Bauweise erspart Gewicht, verhindert Verzug und verbessert die Kühlung. Die Zylinder-Laufläche ist hartverchromt und ohne Laufbuchse ausgeführt
- hochsilizierter Aluminiumkolben mit Kolbenring
- robustes, aus hochfestem Aluminium geschmiedetes Pleuel, wegen des Benzinbetriebes ist das untere Pleuelauge mit Phosphorbronze ausgebücht
- Kurbelwelle hochfest aus geschmiedetem Chrom-Molybdänstahl, 2-fach kugelgelagert -Nockenwelle, frontseitiges, platzsparendes Getriebe und steile Nockenflanken für optimale Füllung
- hoher Zylinderwirkungsgrad durch walmdachförmigen Brennraum
- Das Auspuffgeräusch entspricht dem eines typischen Viertakt-Einzyliermotors
- Vergaser speziell für Viertakt-Benzinmotoren entworfen, teilweise mit Membranpumpe
- speziell für diesen Motor elektronisches Batterie-Zündsystem für Zündkerzenbetrieb
- normale Zweitakt-Kraftstoff-Mischung (z.B. Moped oder Rasenmäher)

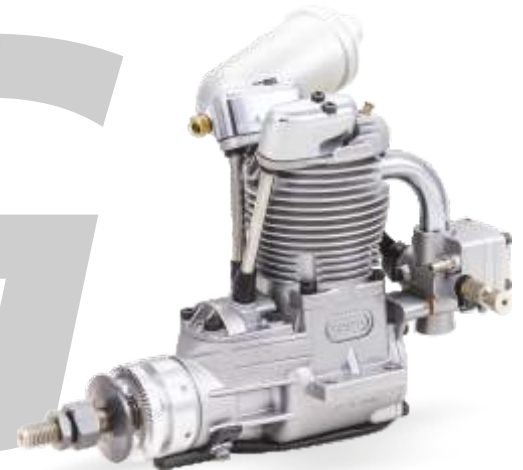

FA - Serie Glühzündermotoren

Seit Jahrzehnten stehen die Motoren der SAITO FA-Serie für zuverlässige Antriebstechnik. Die Glühzündermotoren werden in besonderen Leichtbaugehäusen hergestellt und nur mit hochwertigen Materialien versehen.

Die Zylinderlauffläche ist hartverchromt, wobei Zylinder und Zylinderkopf eine feste Einheit bilden. So werden thermische Probleme bereits im Ansatz vermieden. Die Kolben bestehen aus hochsiliziertem Aluminium mit zusätzlichem Kolbenring, der die Leistung des Motors erhöht. Die Kurbelwelle ist aus Chrom-Molybdänstahl geschmiedet und läuft in zwei Kugellagern.

Für eine optimale Zylinderfüllung haben Saito-Motoren schräg stehende Ventile mit großem Öffnungsquerschnitt. Ebenso wurde bei der Entwicklung der Nockenwelle auf eine Kontur Wert gelegt, die eine optimale Füllung und maximale Leistung ermöglicht.

Als Treibstoff eignet sich Sprit mit ca. 20% synthetischem Öl, da die Abgastemperaturen bei 4-Takt Motoren relativ hoch sind. Allerdings sollte aufgrund der Gefahr von Ölkohlebildung von der Verwendung von Rizinusöl abgesehen werden.



FA

FG-SERIE 1-Zylinder Motoren

Technische Daten

Motor	Bestell-Nr.	Hubraum [ccm]	Bohrung [mm]	Hub [mm]	Gewicht [g]	Kurbelwelle	Leistung [PS]	Drehzahl	geeignete Luftschrauben
FG-11	7100/91	10,9	27,0	19,0	465	7x1mm	1,0	2000-9500	12x8" - 13x8"
FG-14C	7100/94	13,5	29,0	20,4	528	7x1mm	1,2	1900-9500	13x8" - 14x6"
FG-17	7100/93	17,2	29,0	26,0	610	8x1.25mm	1,9	2000-9500	14x8" - 16x6"
FG-21	7100/92	20,9	32,0	26,0	690	8x1.25mm	2,1	1800-9500	15x8" - 16x6"
FG-30B	7100/97	29,1	36,0	28,6	1055	8x1.25mm	2,5	1800-9300	16x8" - 17x6"
FG-40	7100/98	40,2	40,0	32,0	1260	8x1.25mm	3,0	1700-8000	19x10" - 20x8"

Abmessungen in mm

Motor	A	B	C1	C2	D	E	F	G	H	I
FG-11	46	15	82	116	54	106	53	32	60,5	87
FG-14C	46	15	95	124	56	123	62	35	70	93
FG-17	52	25	95	125	60	127	69	43	69	105
FG-21	52	25	102	138	60	135	65	43	76	103
FG-30B	59	24	112	171	69	137	70	46	82	113
FG-40	64	30	116	169	75	157	70	53	85	129

Lieferumfang 1-Zylinder-Motoren

FG-Motor, Schalldämpfer, elektronische Zündanlage, Werkzeugset, Motorträger, deutsche Betriebsanleitung



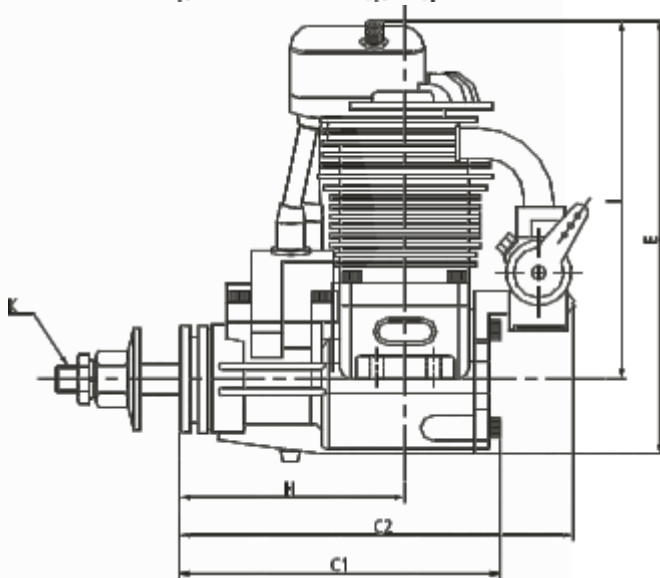
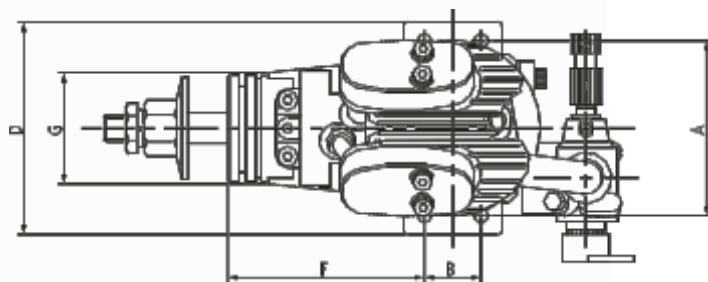

FG-SERIE 2-Zylinder Motoren (Boxer)

Technische Daten

Motor	Bestell-Nr.	Hubraum [ccm]	Bohrung [mm]	Hub [mm]	Gewicht [g]	Kurbelwelle	Drehzahl	geeignete Luftschrauben
FG-41TS	7100/71	40,9	32,0	25,4	1.600	10x1.25 mm	1.300-8.000	18x10" - 20x8"
FG-57TS	7100/75	57,0	36,0	28,0	2.360	10x1.25 mm	1.500-7.000	21x11" - 23x10"
FG-61TS	7100/86	60,9	27,2	28,0	2.390	10x1.25 mm	1.500-7.400	21x11" - 23x10"
FG-100TS	7100/87	100,3	43,6	33,6	4.380	10x1.25 mm	5.500-6.000	25x12" - 27x8"

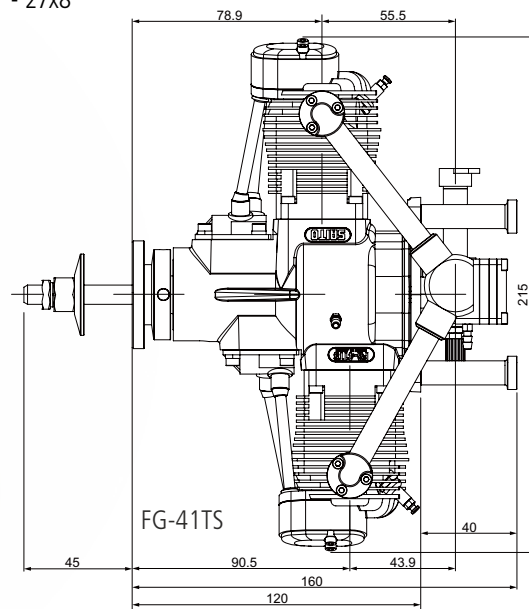

Lieferumfang 2-Zylinder-Motoren

FG-Motor, flexible Auspuffrohre, elektronische Zündanlage, Motorträger, Werkzeugset, deutsche Betriebsanleitung

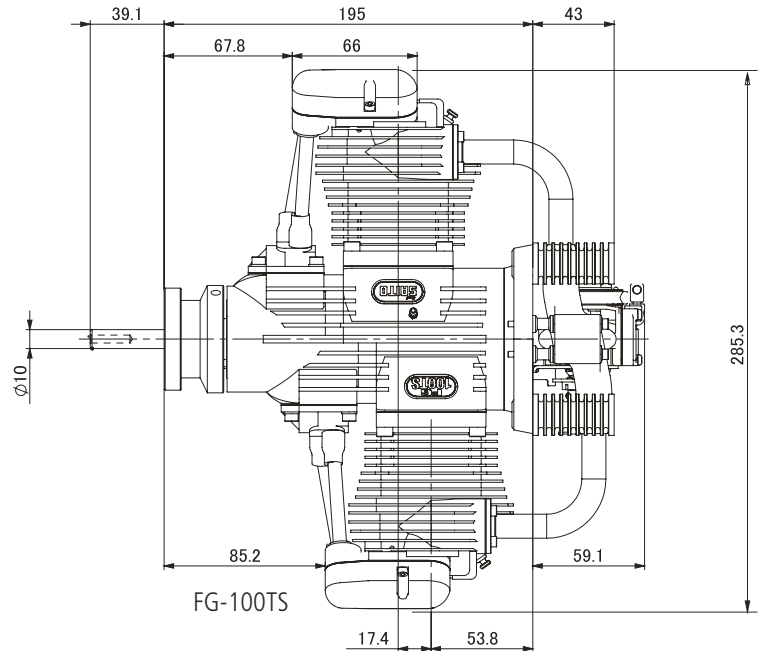
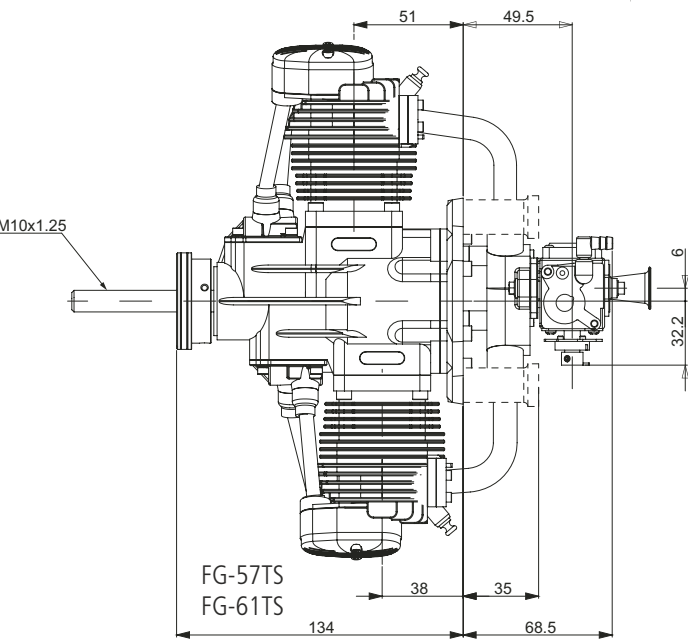

FG-SERIE Stern-Motoren

Technische Daten

Motor	Zylinder	Bestell-Nr.	Hubraum [ccm]	Bohrung [mm]	Hub [mm]	Gewicht [g]	Kurbelwelle	Drehzahl	geeignete Luftschrauben
FG-19R3	3	7100/82	19,2	22,4	16,2	950	7x1mm	1800-10000	13x9" - 15x6"
FG-33R3	3	7100/81	33,0	27,0	19,2	1400	8x1.25mm	1700-9500	16x8" - 17x8"
FG-60R3	3	7100/83	60,3	32,0	25,0	1850	10x1,25mm	1200-7000	22x10" - 23x8
FG-90R3	3	7100/89	89,9	37,2	27,6	3161	10x1.25mm	1300-7000	24x10" - 25x12"
FG-73R5	5	7100/88	72,7	29,0	22,0	3260	10x1.25mm	1200-7800	24x10" - 25x12"

Abmessungen in mm

Motor	A	B1	B2	C	D	E	F
FG-19R3	64	20	38	129	168	58	60
FG-33R3	94	25	50	156	197	74,5	76
FG-60R3	66	41	41	170	220	82,0	77
FG-90R3	70	40	40	222	250	80	100
FG-73R5	110	30	50	182	230	80	86

Lieferumfang Stern-Motoren

FG-Motor, flexible Auspuffrohre, elektronische Zündanlage, Motorträger, Werkzeugset, deutsche Betriebsanleitung

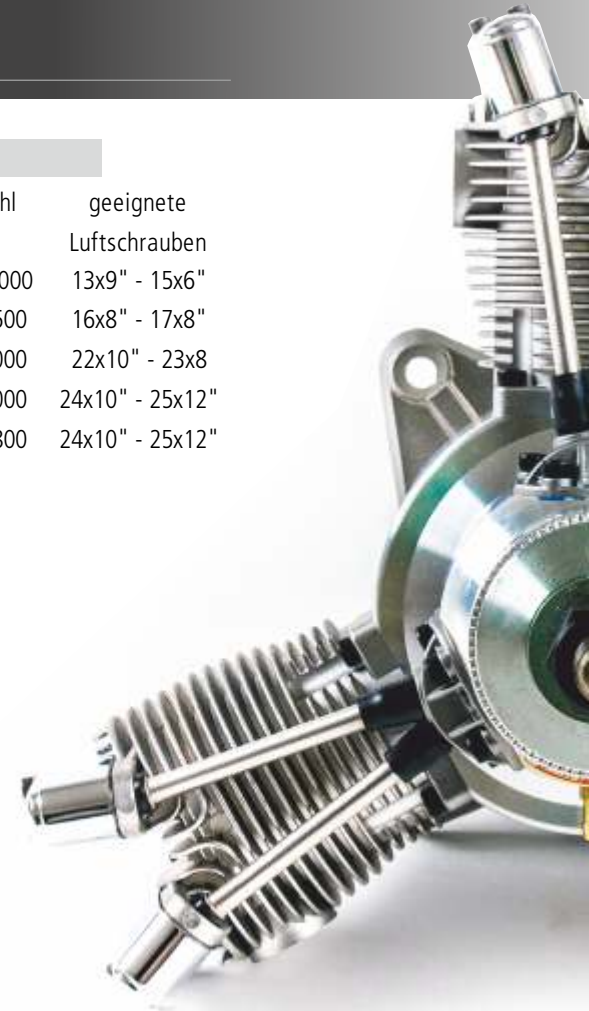

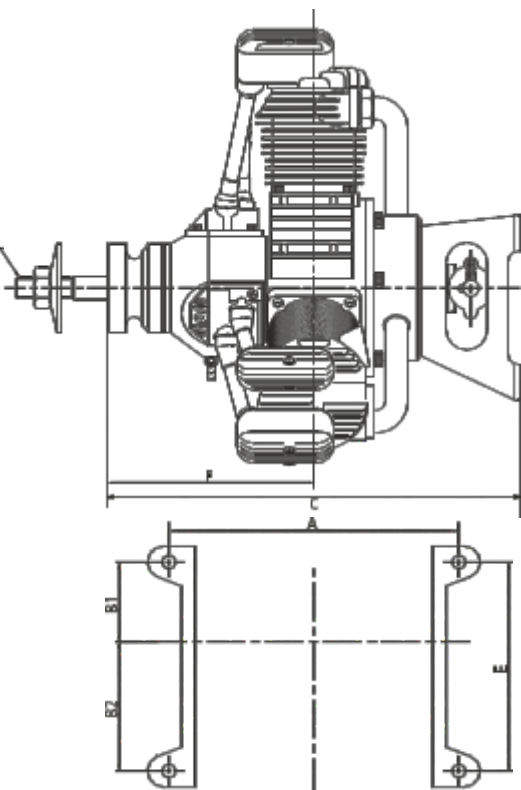
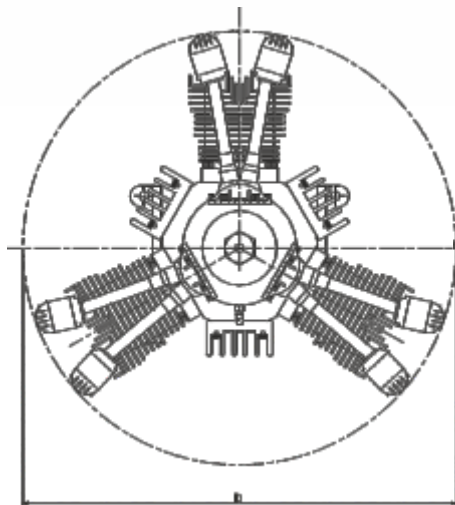
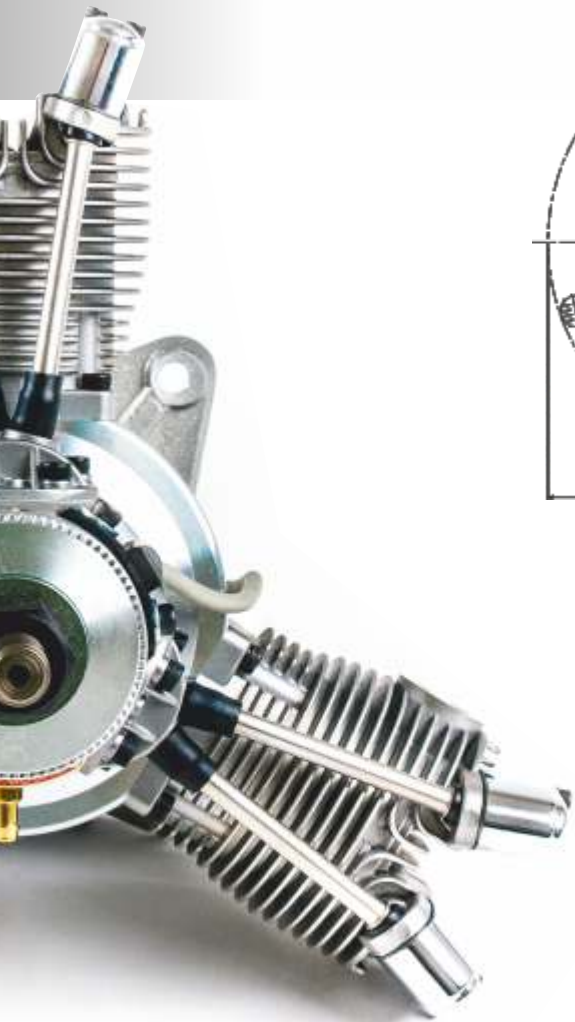

FG-SERIE Benzinmotoren



FG 11



FG 14C



FG 17



FG 21



FG 40



FG 19R3



FG 33R3



FG 41TS



FG 61TS



FG 100TS



FG 60R3



FG 90R3



FG 73R5

FA-SERIE 1-Zylinder Motoren

Technische Daten

Motor	Bestell-Nr.	Hubraum [ccm]	Bohrung [mm]	Hub [mm]	Gewicht [g]	Kurbelwelle	Leistung [PS]	Drehzahl	geeignete Luftschrauben
FA-40a	7100/06	6,6	22,0	17,4	293	1/4 x 28	0,6	2000-12000	10,5x6" - 11x6"
FA-62B	7100/11	10,2	26,2	19,0	418	7x1mm	1,0	2000-11500	12x6" - 13x6"
FA-72B	7100/22	11,8	27,0	20,6	467	7x1mm	1,2	2000-12000	12x7" - 14x6"
FA-82B	7100/04	13,5	29,0	20,4	462	7x1mm	1,5	2300-11000	16x6" - 14x6"
FA-100	7100/13	17,2	29,0	26,0	550	8x1.25mm	2,0	2000-11000	13x9" - 15x8"
FA-120S	7100/31	20,0	32,0	24,8	840	8x1.25mm	2,2	2000-11500	12,5x10" - 14x8"
FA-125a	7100/08	20,5	31,7	26,0	624	8x1.25mm	2,2	2000-11000	14x8" - 16x6"
FA-180B	7100/40	29,1	36,0	28,6	888	8x1.25mm	2,8	2000-10000	15x10" - 17x10"

Lieferumfang 1-Zylinder-Motoren

FA-Motor, Schalldämpfer, Werkzeugset, deutsche Betriebsanleitung



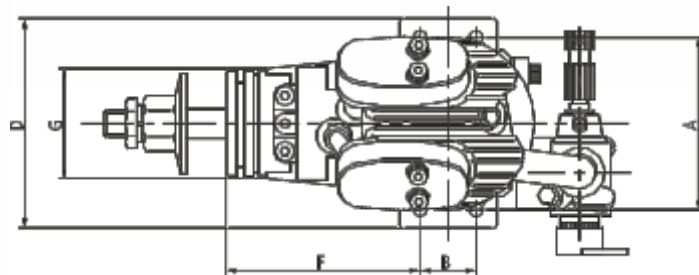
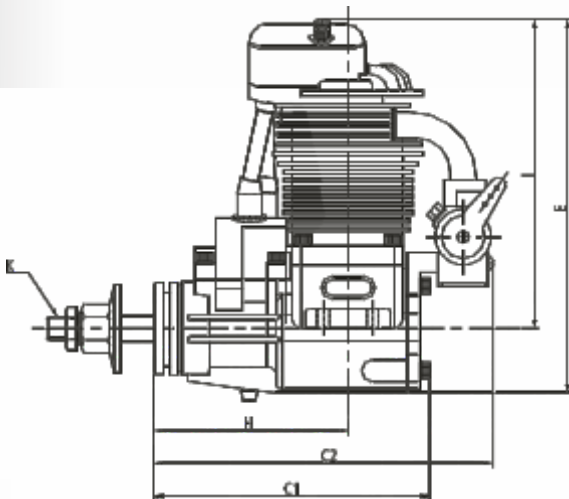

Abmessungen in mm

Motor	A	B	C1	C2	D	E	F	G	H	I
FA-40a	38	15	73	88	45	9	46	31	53	76
FA-62B	46	15	80	102	54	105	52	32	59	87
FA-72B	46	15	85	105	56	111	53	35	60	93
FA-82B	46	15	85	105	56	111	53	35	60	93
FA-100	52	25	95	118	60	128	57	43	69	106
FA-120S	59	24	110	140	69	132	82	45	70	111
FA-125a	52	25	96	119	60	127	58	43	70	105
FA-180B	59	24	111	141	69	136	69	46	82	113

FA-SERIE 2-Zylinder Motoren

Technische Daten

Motor	Bestell-Nr.	Hubraum [ccm]	Bohrung [mm]	Hub [mm]	Gewicht [g]	Kurbelwelle	Leistung [PS]	Drehzahl	geeignete Luftschrauben
FA-182TD	7100/65	30,0	28,2	24,0	1040	8x1.25mm	2,5	2000-10000	15x8" - 17x8"
FA-300T TDP	7100/73	50,0	34,0	28,0	1850	10x1,25 mm	4,8	1600-8400	18x10" - 20x10"

Abmessungen in mm

Motor	A	B1	B2	C	D	E	F
FA-182TD	70	28	28	124	196	81	74
FA-300T TDP	112	30	49	175	234	102	83

Lieferumfang 2-Zylinder-Motoren

FA-Motor, Schalldämpfer, Werkzeugset, deutsche Betriebsanleitung

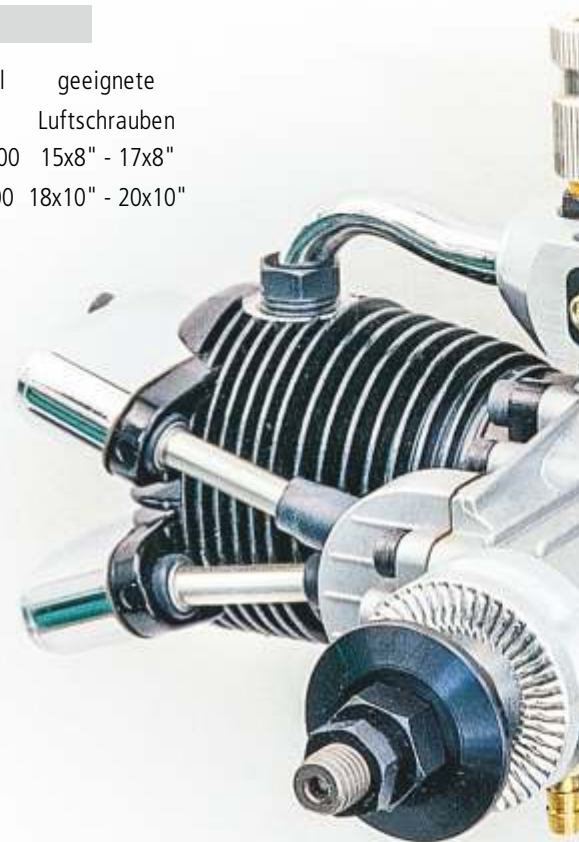

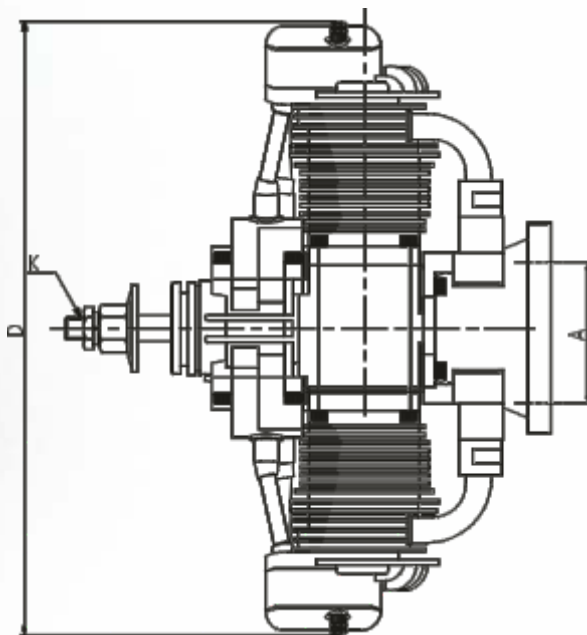
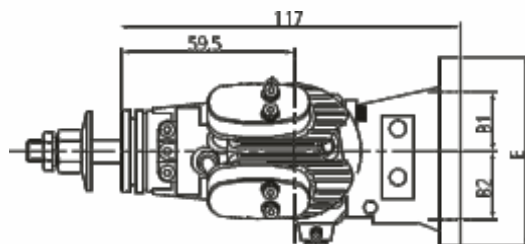

FA-SERIE 3/5-Zylinder Radial-Motoren

Technische Daten

Motor	Bestell-Nr.	Hubraum [ccm]	Bohrung [mm]	Hub [mm]	Gewicht [g]	Kurbelwelle	Leistung [PS]	Drehzahl	geeignete Luftschrauben
FA-120R3	7100/77	19,2	22,4	16,2	890	7x1mm	1,4	1800-10000	13x8" - 14x6"
FA-200R3	7100/79	33,0	27,0	19,2	1360	8x1.25mm	2,9	1800-9500	13x8" - 17x6"

Abmessungen in mm

Motor	A	B1	B2	C	D	E	F
FA-120R3	64	20	38	129	168	58	60
FA-200R3	94	25	49,5	156	197	74,5	76

Lieferumfang 3/5-Zylinder-Motoren

FA-Motor, Schalldämpfer, Werkzeugset, deutsche Betriebsanleitung



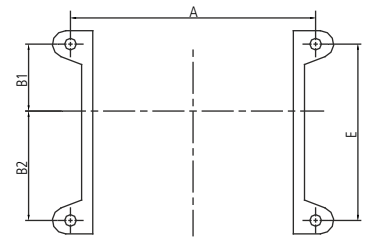
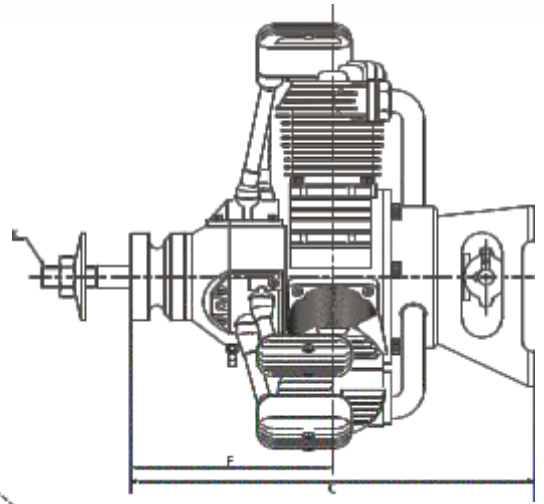
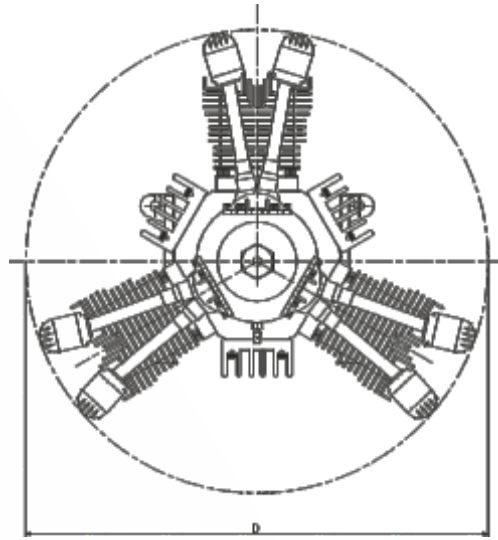

aero= naut

aero-naut Modellbau GmbH & Co KG
Stuttgarter Strasse 18
D-72766 Reutlingen
www.aero-naut.de



100 Jahre
Modellbau Made in Germany
1922 - 2022

Zu den Angaben in dieser Broschüre: Nach Drucklegung dieser Broschüre (August 2022) können sich Änderungen an den Produkten ergeben haben. Technische Änderungen bleiben vorbehalten. Abbildungen und Beschreibungen sind unverbindlich.

Diese Broschüre enthält einen Auszug aus dem kompletten Liefersortiment von aero-naut. Das Gesamtsortiment finden Sie unserem Hauptkatalog. Der Vertrieb erfolgt über den Modellbau-Fachhandel.